

## APC Automatic Pallet Changer

036 シリーズ

パレットテーブル割出盤

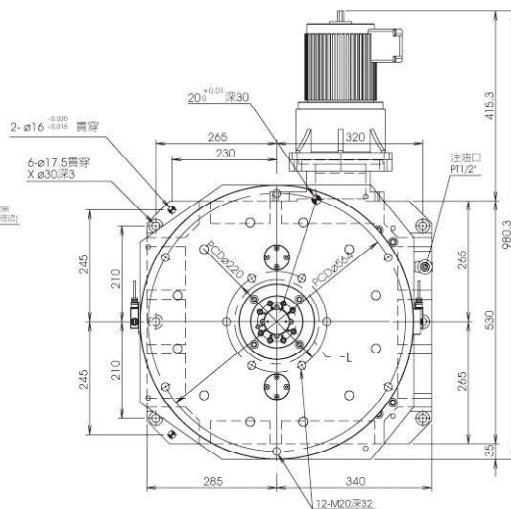
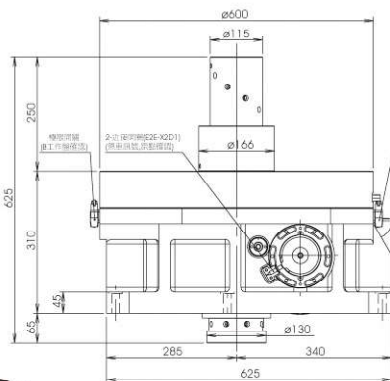

割出数 DIVISION NUMBER	カップリング方式 CLUTCH TYPE	許容出力トルク TORQUE	精度 ACCURACY	許容負荷 ALLOWABLE LOAD	交換時間 CHANGE TIME	モータ動力/減速比 MOTOR POWER / REDUCTION RATIO	潤滑油/総質量 LUBRICATING OIL	ロータリジョイント THE CENTER HYDRAULIC OIL DEVICE
2 (180°)	3ビース・カービック	動定格トルク 30.4 kgf・m/50 rpm クランプトルク 2300 kgf・m	割出精度: 5" 再現精度: 1"	F 7000 kgf FxL 2300 kgf・m FxH 560 kgf・m 許容最大圧力 30 MPa	パレット総質量/時間 200kg×2 : 3.8sec 300kg×2 : 4.3sec 400kg×2 : 5.2sec	0.75kw/1:120	潤滑油: ISO VG100~150 潤滑油量: 10 L 総質量: 500 kg	PT1/4・8×8

## APC Automatic Pallet Changer

035 シリーズ

自動パレット交換装置/B軸テーブル



2面拘束テーパコン方式を採用

高精度位置決め、エアブロー、圧力検知機能の特長があります

パレットサイズ PALL DIMENSION	パレット数 NUMBER OF PALLETS	積載質量/片側 MAX. LOAD OF EACH PALLET	交換時間 CHANGE TIME	リフト量 CHANGE STATION LIFT UP STROKE	リフト駆動方式 CHANGE STATION LIFT UP DRIVE	旋回駆動方式 CHANGE STATION ROTARY DRIVE	段取りSTの位置決め SETUP STATION LOCATE
500 x 500mm	2	600kg (Total 600x2=1200kg)	8 sec	60 mm	油圧シリンダ Hydraulic Cylinder (6MPa 19L/min)	油圧シリンダ Hydraulic Cylinder (6MPa 15L/min)	エアシリンダ Air Cylinder (0.4MPa)